

## ▪ CABINET LED LAMP MT-PNL/ ĐÈN CHIẾU SÁNG TỦ ĐIỆN MT-PNL

- ✓ Wide voltage range/ Dài điện áp rộng
- ✓ Integrated power AC/DC unit / Tích hợp bộ nguồn AC/DC
- ✓ Long-lived by TRUE LED technology/ Công nghệ TRUE LED cho tuổi thọ cao
- ✓ On/Off switch/ Tích hợp công tắc On/ Off
- ✓ Installation easy with magnet/ Dễ dàng lắp đặt với nam châm sẵn có
- ✓ Fast wiring conector termial/ Terminal kết nối nhanh

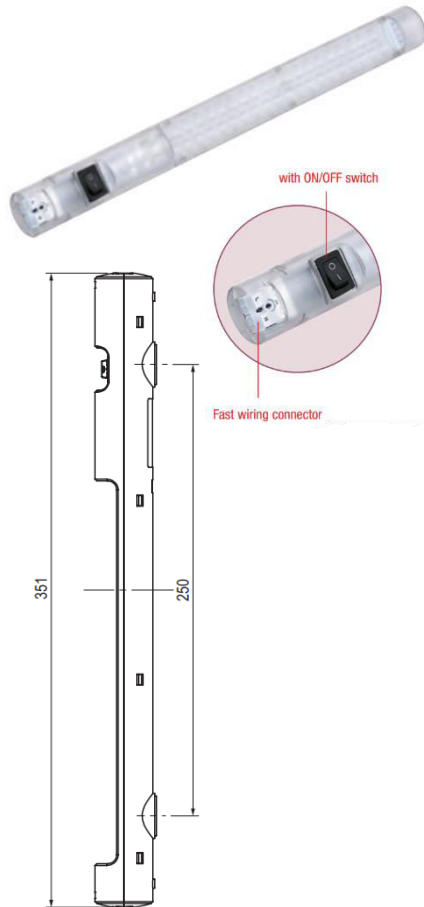

Technical Data/ Thông số kĩ thuật	
Power supply/ Nguồn cấp	48-240VAC/DC; Maximum: 265VAC/DC for MT-PNL-025C 18-36VDC for MT-PNL-024D
Power consumption/ Công suất tiêu thụ	≤5W
Luminosity/ Độ sáng	400Lm
Lamp type/ Loại đèn	LED, angle of radiation 120° light color: daylight, color temperature: 6,000K to 7,000K/ Loại đèn led, góc sáng 120°, ánh sáng ban ngày, nhiệt độ màu từ 6000K đến 7000K
Service life/ Tuổi thọ	60,000h at +20°C
Wiring connection/ Kết nối dây	Fast Fixing Spring Connector/ Kết nối nhanh
Mounting / Lắp đặt	Magnet-fix/ Lắp đặt bằng nam châm
Weight / Trọng lượng	200g
Operating/Storage temperature/ Nhiệt độ vận hành/ lưu trữ	-30 to +60°C (-22 to +140°F) / -40 to +85°C (-40 to +185°F)
Operating/Storage humidity/ Độ ẩm vận hành/lưu trữ	max. 90% RH (non-condensing)
Ingress Protection/ Cấp bảo vệ	IP53

## ▪ DOOR SWITCH MT-DS013/ CÔNG TẮC GẮN CỬA MT-DS013

- ✓ Wide adjustment range/ Phạm vi điều chỉnh rộng
- ✓ Easy installation/ Dễ dàng lắp đặt
- ✓ Suitable for On/ Off the cabinet led/ Thích hợp để bật/ tắt đèn led trong tủ điện

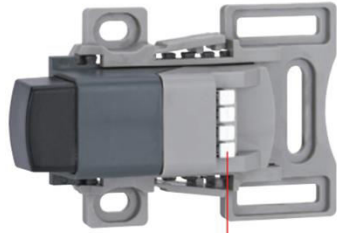

Fast Wiring Connector

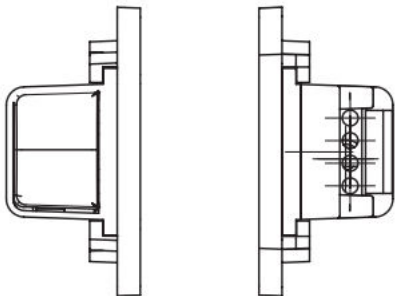
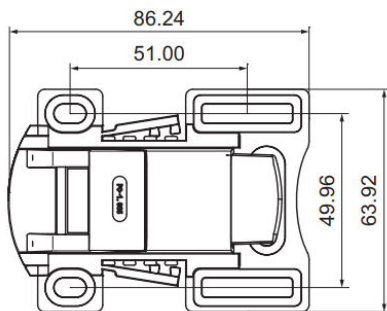

Technical Data/ Thông số kỹ thuật	
Max. switching capacity/ Dòng tải tối đa	250VAC, 8A at AC1
Service life/ Độ bền	>10,000 cycles
Wiring connection/ Kết nối dây	Fast Fixing Spring Connector/ Kết nối nhanh
Mounting / Lắp đặt	Screw fixing (M5)/ Vít M5
Casing/ Vỏ	plastic according to UL94 V-0, grey and black/ Vỏ nhựa chống cháy cấp UL94 V-0, màu đen và xám
Weight / Trọng lượng	50g
Operating/Storage temperature/ Nhiệt độ vận hành/ lưu trữ	-20 to +60°C
Operating/Storage humidity/ Độ ẩm vận hành/lưu trữ	max. 90% RH (non-condensing)
Ingress Protection/ Cấp bảo vệ	IP53

